



***Massucco Costruzioni***

# Riciclo Materiali da Demolizione

// Anytime  
Anywhere  
**Anything //**



// divisione **nolegg**io

# PERCHÉ NOLEGGIARE I FRANTOI MOBILI...?

I vantaggi dei frantoi mobili sono evidenti: elevato grado di manovrabilità, affidabilità ed economicità; dotazione di dispositivi silenziatori che li rende particolarmente indicati nei cantieri cittadini e poi soprattutto il fattore ecologico: il riciclo del materiale demolito rappresenta un'ottima alternativa alla discarica!

Le più recenti normative europee recepite in Italia mirano già da tempo ad eliminare la prassi purtroppo consolidata, soprattutto qui in Italia, del rilascio del materiale demolito in discariche abusive, rendendo **OBBLIGATORIO IL RICICLO DEI MATERIALI DA DEMOLIZIONE**. Tutto ciò non solo per allinearci alla tendenza dei paesi europei più sensibili (Germania, Olanda, Francia in testa) ma soprattutto perchè il cosiddetto "rilevato", cioè il riempimento prodotto con materiale di recupero, presenta caratteristiche tecniche eccellenti, superiori a quelle del materiale di provenienza diversa!

In questo quadro il NOLEGGIO rappresenta una soluzione ottimale che noi chiamiamo **SOLUZIONE INTELLIGENTE**: esso infatti consente di utilizzare, di volta in volta, l'impianto più adatto al tipo di cantiere che l'impresa sta seguendo; svincola da compiti onerosi e perditempo di manutenzione garantendo così l'utilizzo di macchinari sempre in perfette condizioni operative; elimina gravosi investimenti per l'acquisto ed infine mette a vostra completa disposizione la nostra esperienza sotto forma di consulenza.

Valutiamo il vostro problema, le vostre esigenze fornendovi la soluzione più appropriata tenendo ben presente tre fattori chiave: **MAGGIORE PRODUTTIVITÀ, MINORI COSTI E MINORE SPOSTAMENTO DI MATERIALI, UOMINI E MEZZI**.



# INDICE MACCHINARI A NOLEGGIO

## FRANTUMATORI, FRANTOI, MULINI E VIBROVAGLI

• TEREX PEGSON AX818	pag. 04 - 05	• Mc CLOSKEY TROMMEL 512RET	pag. 20 - 21
• EXTEC C-10 a ganasce	pag. 06 - 07	• Mc CLOSKEY S80 cingolato	pag. 22 - 23
• EXTEC C-12 a ganasce	pag. 08 - 09	• Mc CLOSKEY R105 cingolato	pag. 24 - 25
• Mc CLOSKEY J40 V2 cingolato	pag. 10 - 11	• POWERSCREEN CHIEFTAIN 600	pag. 26 - 27
• TEREX PEGSON XH250 cingolato	pag. 12 - 13	• POWERSCREEN WARRIOR 1400	pag. 28 - 29
• KRUPP APK 1115 cingolato	pag. 14 - 15	• POWERSCREEN CHIEFTAIN 1400	pag. 30 - 31
• EXTEC ROBOTRAC	pag. 16 - 17	• METSO ST352 cingolato	pag. 32 - 33
• Mc CLOSKEY 123T cingolato	pag. 18 - 19	• Nastro TRANSPORTER	pag. 34

# TEREX PEGSON AX818



FRANTUMATORE

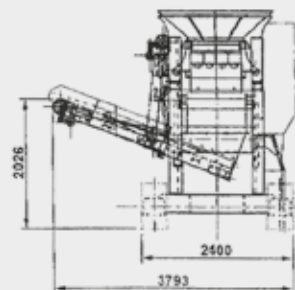
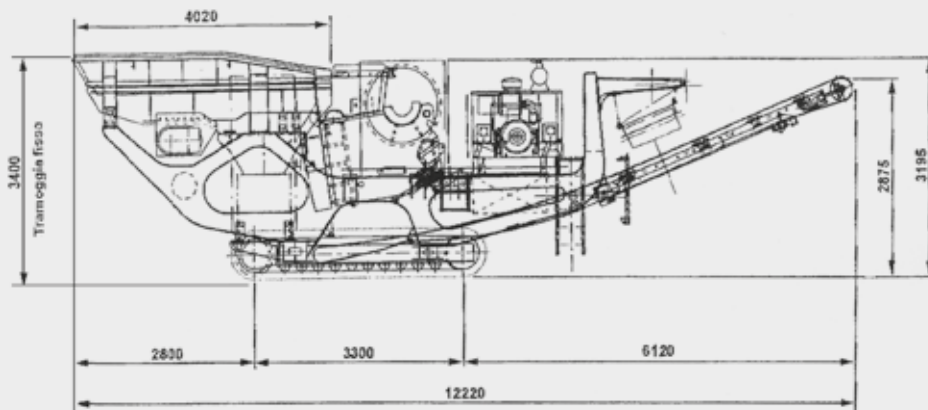

Bocca: **900 x 600 mm**  
Motore: **CAT 132 CV**  
Peso: **q.li 260**  
Larghezza: **2,50 m**  
Altezza: **3,40 m**  
Lunghezza: **12,20 m**

Con deferizzatore  
Con nastro laterale

Pezzatura minima: **0 - 60 mm**  
Pezzatura max: **0 - 150 mm**  
Produzione: **da 50 a 150 ton/h**

## OFFERTE NOLEGGIO

*Giornaliero*  
*Settimanale*  
*Mensile*

**A RICHIESTA**

Con intervento di un nostro tecnico specializzato per l'avviamento





NumeroVerde  
800-060303

# Massucco Costruzioni

web: [www.massuccocostruzioni.com](http://www.massuccocostruzioni.com)



mail: [info@massuccocostruzioni.com](mailto:info@massuccocostruzioni.com)



frantumatori  
**demolitori**



riciclo materiali  
da costruzione



FRANTUMATORE

TEREX  
PEGSON  
AX818



Anytime // Anywhere // **Anything**

Via Genova, 122 - Cuneo // Tel. 0171 402735-401225 / Fax: 0171 401685

05

# EXTEC C-10 // A GANASCE



FRANTUMATORE

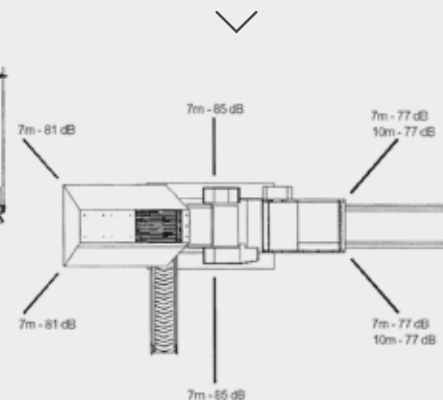
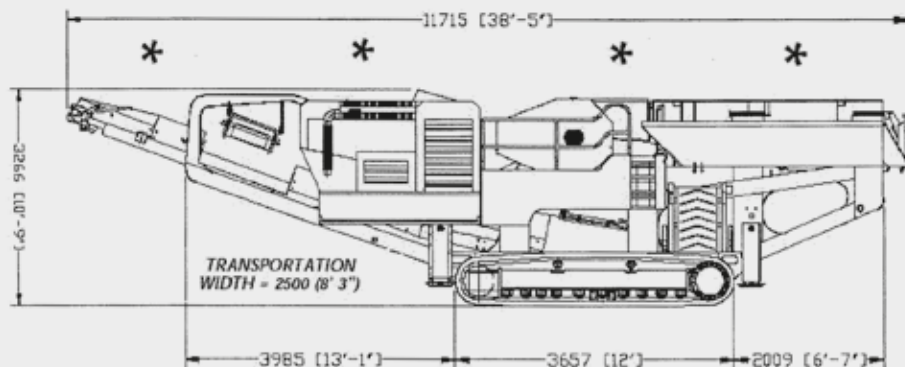

Bocca: **1000 x 650 mm**  
Motore: **DEUTZ 225 CV**  
Peso: **307 quintali**  
Larghezza: **2,50 m**  
Altezza trasporto: **3,26 m**  
Altezza di lavoro: **3,66 m**

Lunghezza: **11,74 m**  
Con deferizzatore  
Con nastro laterale  
Stabilizzatori: **N. 4 - idraulici**  
Produzione: **da 60 a 170 ton/h**

## OFFERTE NOLEGGIO

*Giornaliero*  
*Settimanale*  
*Mensile*

**A RICHIESTA**

Con intervento di un nostro tecnico specializzato per l'avviamento





NumeroVerde  
800-060303

# Massucco Costruzioni

web: [www.massuccocostruzioni.com](http://www.massuccocostruzioni.com)



mail: [info@massuccocostruzioni.com](mailto:info@massuccocostruzioni.com)



frantumatori  
demolitori



riciclo materiali  
da costruzione



FRANTUMATORE

EXTEC  
C-10



Anytime // Anywhere // Anything

Via Genova, 122 - Cuneo // Tel. 0171 402735-401225 / Fax: 0171 401685

07

# EXTEC C-12 // A GANASCE



FRANTUMATORE

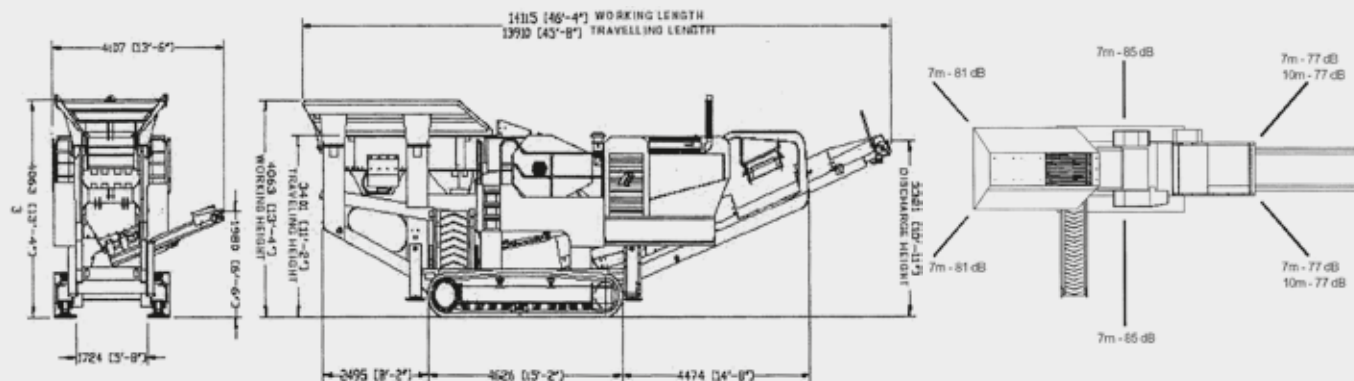

Bocca: **1200 x 750 mm**  
 Motore: **DEUTZ 365 CV**  
 Peso: **448,5 quintali**  
 Larghezza: **2,80 m**  
 Altezza trasporto: **3,40 m**  
 Altezza di lavoro: **4,00 m**

Lunghezza: **13,96 m**  
 Con deferizzatore  
 Con nastro laterale  
 Stabilizzatori: **N. 4 - idraulici**  
 Produzione: **da 80 a 200 ton/h**

## OFFERTE NOLEGGIO

*Giornaliero*  
*Settimanale*  
*Mensile*

**A RICHIESTA**

Con intervento di un nostro tecnico specializzato per l'avviamento





NumeroVerde  
800-060303

# Massucco Costruzioni

web: [www.massuccocostruzioni.com](http://www.massuccocostruzioni.com)



mail: [info@massuccocostruzioni.com](mailto:info@massuccocostruzioni.com)



frantumatori  
demolitori

riciclo materiali  
da costruzione



FRANTUMATORE

EXTEC  
C-12



Anytime // Anywhere // Anything

Via Genova, 122 - Cuneo // Tel. 0171 402735-401225 / Fax: 0171 401685

# McCLOSKEY J40 V2



FRANTUMATORE



Con ganasce da: **1016 x 610 mm**

Trasmissione idrostatica: **reversibile**

Apertura alimentazione: **1016 mm**

Motore: **Caterpillar Tier 4F**

Potenza: **225 hp / 166 kW**

Magnete

Larghezza di trasporto: **2,50 m**

Comando a distanza di traslazione  
(completo di avvio/stop alimentazione)

## OFFERTE NOLEGGIO

*Giornaliero*  
*Settimanale*  
*Mensile*

**A RICHIESTA**

Con intervento di un nostro tecnico  
specializzato per l'avviamento

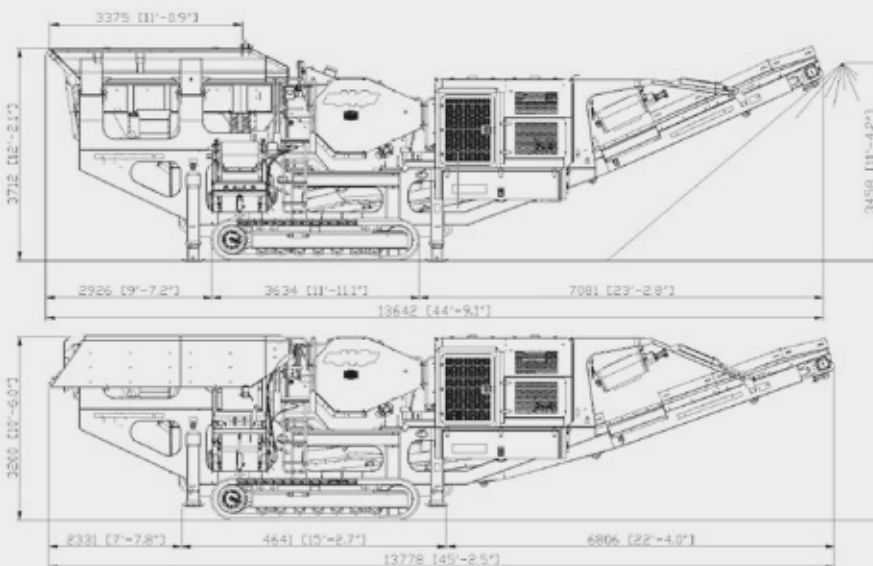



NumeroVerde  
800-060303

# Massucco Costruzioni

web: [www.massuccocostruzioni.com](http://www.massuccocostruzioni.com)



mail: [info@massuccocostruzioni.com](mailto:info@massuccocostruzioni.com)



frantumatori  
demolitori



riciclo materiali  
da costruzione

FRANTUMATORE

## McCLOSKEY J40 V2



Anytime // Anywhere // Anything

Via Genova, 122 - Cuneo // Tel. 0171 402735-401225 / Fax: 0171 401685

# TEREX PEGSON XH250



FRANTOIO  
A MARTELLI

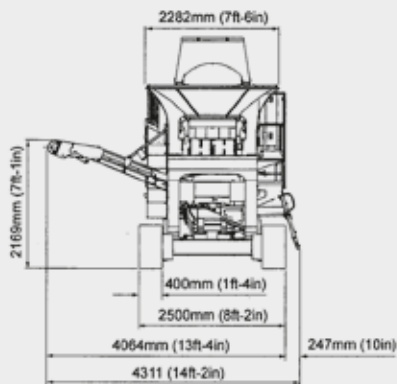
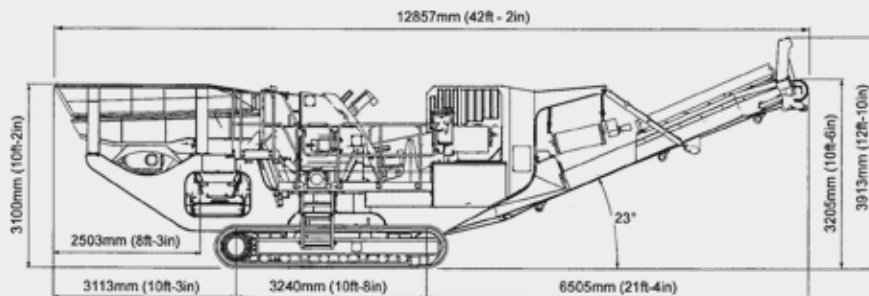

Peso: **260 quintali**

Larghezza di trasporto: **2,50 m**  
Lunghezza di trasporto: **13,00 m**  
Altezza di trasporto: **3,10 m**

Larghezza di lavoro: **4,06 m**  
Lunghezza di lavoro: **12,80 m**  
Altezza di lavoro: **3,10 m**

## OFFERTE NOLEGGIO

*Giornaliero*  
*Settimanale*  
*Mensile*

**A RICHIESTA**

Con intervento di un nostro tecnico  
specializzato per l'avviamento





NumeroVerde  
800-060303

# Massucco Costruzioni

web: [www.massuccocostruzioni.com](http://www.massuccocostruzioni.com)



mail: [info@massuccocostruzioni.com](mailto:info@massuccocostruzioni.com)



frantumatori  
demolitori



riciclo materiali  
da costruzione

FRANTOIO A MARTELLI

## TEREX PEGSON XH250



Anytime // Anywhere // Anything

Via Genova, 122 - Cuneo // Tel. 0171 402735-401225 / Fax: 0171 401685

# KRUPP APK 1115 // CINGOLATO



MULINO MOBILE

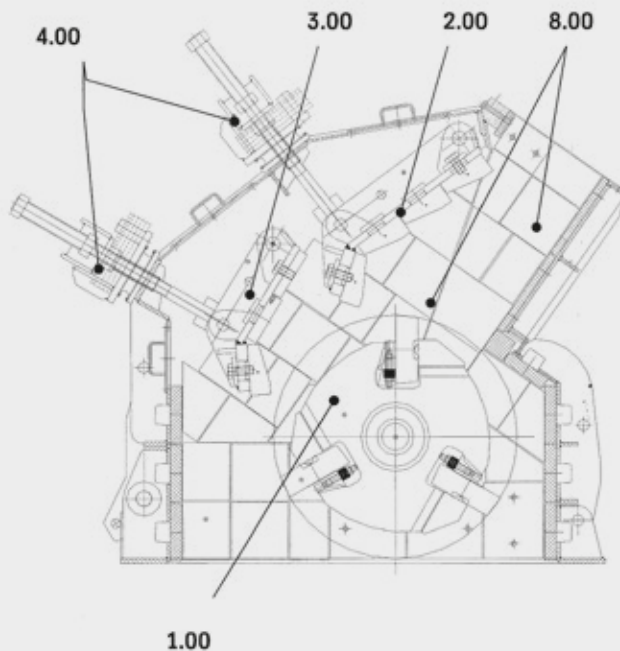

Mulino a 3 martelli  
con rotore da:

**1560 x 1060 mm**

Alimentazione mulino:

**elettrica**

Assorbimento:

**550 kWh**

Traslazione cingoli con motore diesel

Caricatore vibrante

Capacità:

**50-80 mc/ora**

Altezza di lavoro:

**4,40 m**

Altezza di trasporto:

**3,08 m**

Altezza di scarico nastro:

**3,00 m**

Larghezza di trasporto:

**2,75 m**

## OFFERTE NOLEGGIO

*Giornaliero*

*Settimanale*

*Mensile*

**A RICHIESTA**

Con intervento di un nostro tecnico  
specializzato per l'avviamento





NumeroVerde  
800-060303

# Massucco Costruzioni

web: [www.massuccocostruzioni.com](http://www.massuccocostruzioni.com)



mail: [info@massuccocostruzioni.com](mailto:info@massuccocostruzioni.com)



frantumatori  
**demolitori**

riciclo materiali  
da costruzione



MULINO MOBILE

## KRUPP APK 1115



Anytime // Anywhere // **Anything**

Via Genova, 122 - Cuneo // Tel. 0171 402735-401225 / Fax: 0171 401685

# EXTEC // ROBOTRAC



VIBROVAGLIO

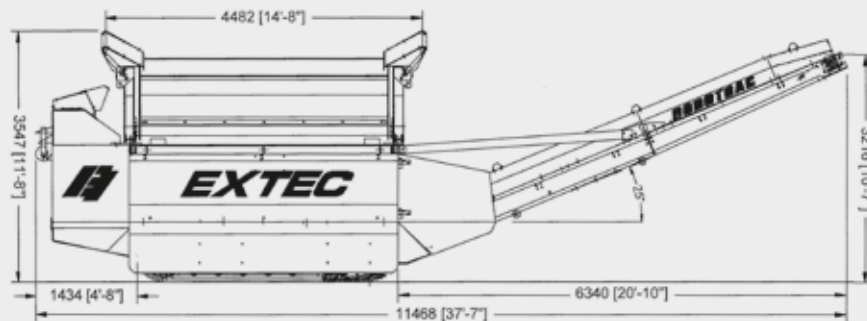

1 piano vibrante da: **6,9 mq**

Motore: **Deutz**  
Peso: **199 quintali**

Larghezza di lavoro: **2,75 m**  
Larghezza di trasporto: **2,65 m**  
Altezza di trasporto: **3,20 m**  
Lunghezza: **12,37 m**

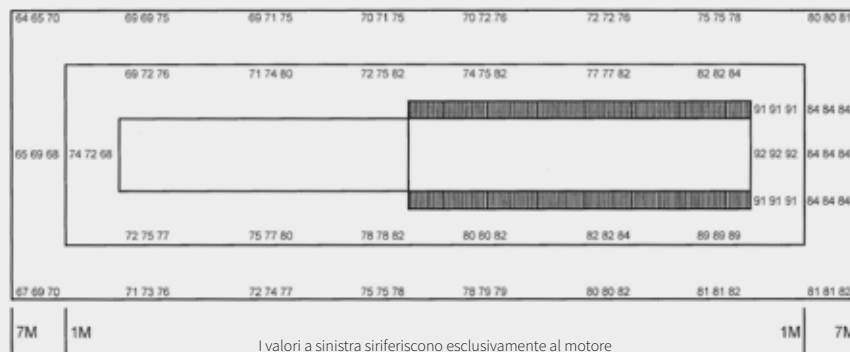

I valori a sinistra si riferiscono esclusivamente al motore  
I valori al centro si riferiscono ai nastri in funzione / I valori a destra si riferiscono ai nastri e alla griglia

## OFFERTE NOLEGGIO

*Giornaliero*  
*Settimanale*  
*Mensile*

**A RICHIESTA**

Con intervento di un nostro tecnico specializzato per l'avviamento





NumeroVerde  
800-060303

# Massucco Costruzioni

web: [www.massuccocostruzioni.com](http://www.massuccocostruzioni.com)



mail: [info@massuccocostruzioni.com](mailto:info@massuccocostruzioni.com)



frantumatori  
**demolitori**



riciclo materiali  
da costruzione



VIBROVAGLIO

**EXTEC**  
**ROBOTRAC**



Anytime // Anywhere // **Anything**

Via Genova, 122 - Cuneo // Tel. 0171 402735-401225 / Fax: 0171 401685

# McCLOSKEY 123T // CINGOLATO



VIBROVAGLIO



1 piano vibrante da: **6,0 mq**

Motore: **Deutz**  
Potenza: **70 CV**

Peso: **200 quintali**

Larghezza di trasporto: **2,50 m**  
Altezza di trasporto: **3,16 m**  
Lunghezza: **9,53 m**

## OFFERTE NOLEGGIO

*Giornaliero*  
*Settimanale*  
*Mensile*

**A RICHIESTA**

Con intervento di un nostro tecnico specializzato per l'avviamento

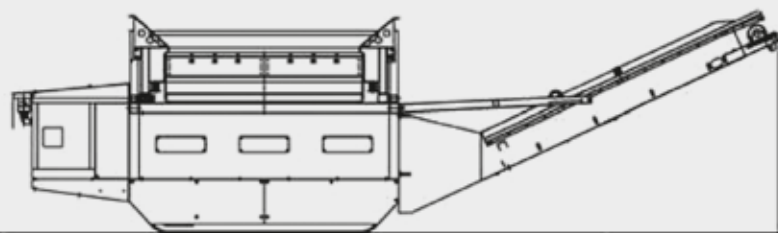
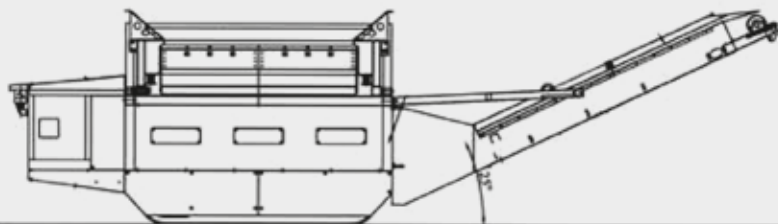

55  
anni  
1961-2016



NumeroVerde  
800-060303

# Massucco Costruzioni

web: [www.massuccocostruzioni.com](http://www.massuccocostruzioni.com)



mail: [info@massuccocostruzioni.com](mailto:info@massuccocostruzioni.com)



frantumatori  
demolitori



riciclo materiali  
da costruzione



VIBROVAGLIO

McCLOSKEY  
123T



Anytime // Anywhere // Anything

Via Genova, 122 - Cuneo // Tel. 0171 402735-401225 / Fax: 0171 401685

# McCLOSKEY//TROMMEL 512RET



VAGLIO ROTANTE

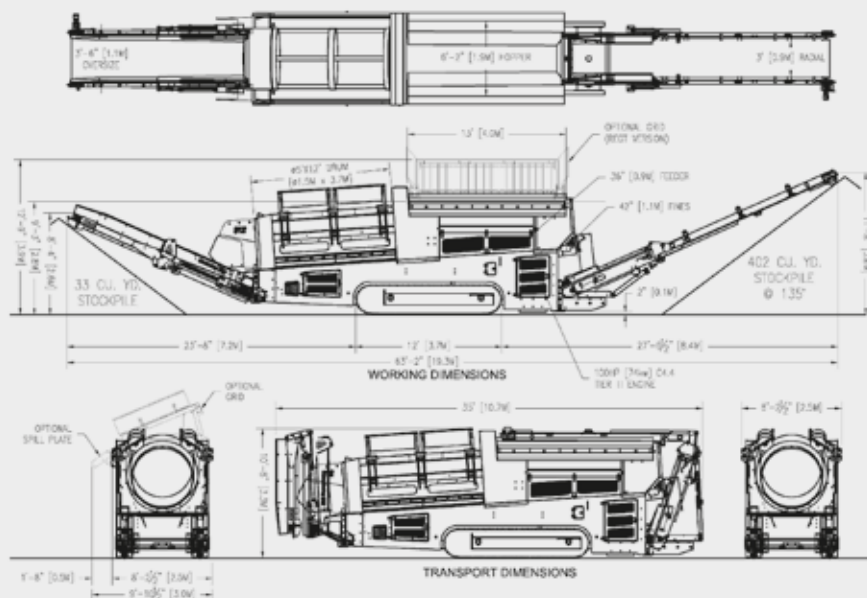

Motore: **C4.4 Tier 3**  
Potenza: **100 hp / 74 kW**  
Peso: **192 quintali**  
Tramoggia di carico: **4,0 x 1,9 m**

Lunghezza di lavoro: **19,30 m**  
Larghezza di lavoro: **10,60 m**  
Altezza di lavoro: **3,90 m**

Lunghezza di trasporto: **10,70 m**  
Larghezza di trasporto: **2,50 m**  
Altezza di trasporto: **3,30 m**

## OFFERTE NOLEGGIO

Giornaliero  
Settimanale  
Mensile

A RICHIESTA

Con intervento di un nostro tecnico specializzato per l'avviamento





NumeroVerde  
800-060303

# Massucco Costruzioni

web: [www.massuccocostruzioni.com](http://www.massuccocostruzioni.com)



mail: [info@massuccocostruzioni.com](mailto:info@massuccocostruzioni.com)



frantumatori  
demolitori



riciclo materiali  
da costruzione



VAGLIO ROTANTE

McCLOSKEY  
TROMMEL 512RET



Anytime // Anywhere // Anything

Via Genova, 122 - Cuneo // Tel. 0171 402735-401225 / Fax: 0171 401685

# McCLOSKEY S80 // CINGOLATO



VIBROVAGLIO

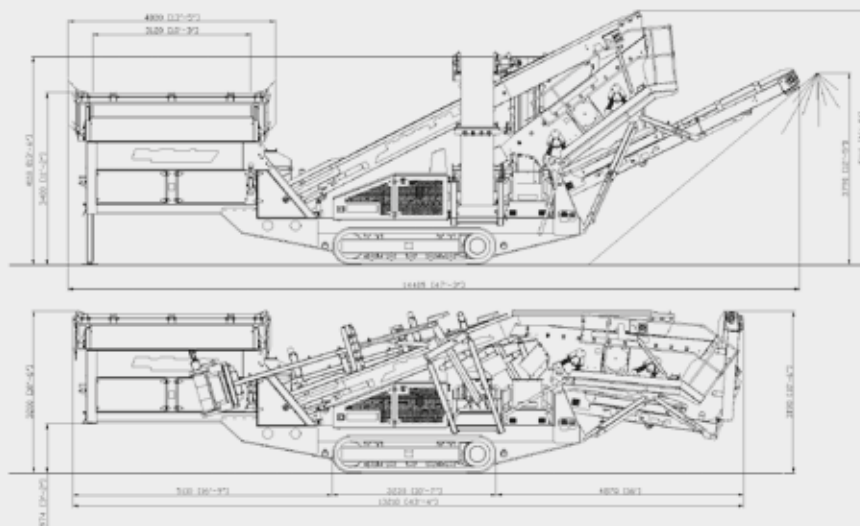

Motore: **Diesel**  
Potenza: **100 hp / 75 kW**  
Peso: **200 quintali**

Tramoggia di carico: **3,05 x 1,37 m**  
Altezza deposito **3,79 m**  
Larghezza cinghia **1,05 m**

Larghezza di lavoro: **14,08 m**  
Altezza di lavoro: **5,00 m**

Lunghezza di trasporto: **14,40 m**  
Larghezza di trasporto: **2,50 m**  
Altezza di trasporto: **3,20 m**

## OFFERTE NOLEGGIO

*Giornaliero*  
*Settimanale*  
*Mensile*

**A RICHIESTA**

Con intervento di un nostro tecnico specializzato per l'avviamento



55  
anni  
1961-2016



NumeroVerde  
800-060303

# Massucco Costruzioni

web: [www.massuccocostruzioni.com](http://www.massuccocostruzioni.com)



mail: [info@massuccocostruzioni.com](mailto:info@massuccocostruzioni.com)



frantumatori  
demolitori



riciclo materiali  
da costruzione



VIBROVAGLIO

# McCLOSKEY S80



Anytime // Anywhere // Anything

Via Genova, 122 - Cuneo // Tel. 0171 402735-401225 / Fax: 0171 401685

# McCLOSKEY R105 // CINGOLATO



VIBROVAGLIO

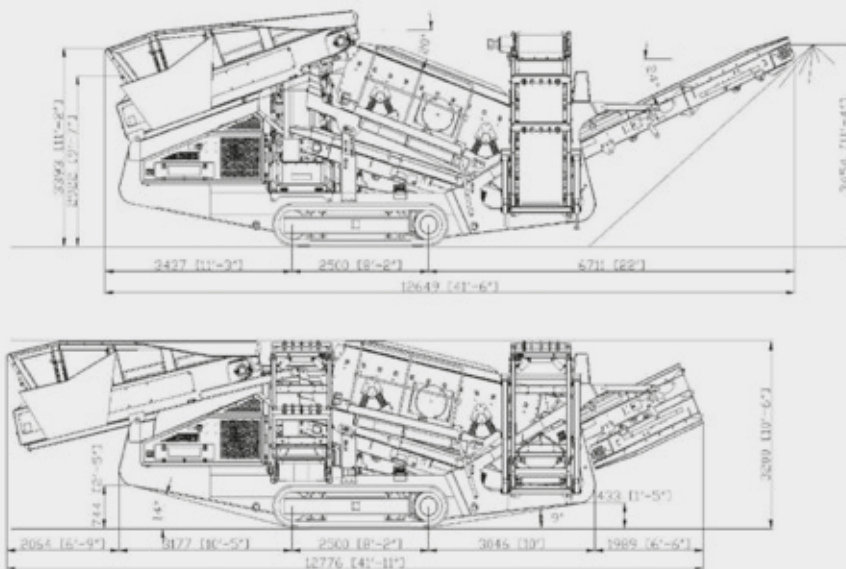

Motore: **Diesel**  
Potenza: **100 hp / 75 kW**  
Peso: **245 quintali**  
Tramoggia di carico: **3,66 x 1,37 m**  
Altezza deposito: **3,63 m**  
Larghezza cinghia: **1,05 m**

Lunghezza di lavoro: **12,65 m**  
Larghezza di lavoro: **12,52 m**  
Altezza di lavoro: **5,40 m**

Lunghezza di trasporto: **12,77 m**  
Larghezza di trasporto: **2,50 m**  
Altezza di trasporto: **3,20 m**

## OFFERTE NOLEGGIO

*Giornaliero*  
*Settimanale*  
*Mensile*

**A RICHIESTA**

Con intervento di un nostro tecnico specializzato per l'avviamento



55  
anni  
1961-2016



NumeroVerde  
800-060303

# Massucco Costruzioni

web: [www.massuccocostruzioni.com](http://www.massuccocostruzioni.com)



mail: [info@massuccocostruzioni.com](mailto:info@massuccocostruzioni.com)



frantumatori  
demolitori



riciclo materiali  
da costruzione



VIBROVAGLIO

McCLOSKEY  
R105



Anytime // Anywhere // Anything

Via Genova, 122 - Cuneo // Tel. 0171 402735-401225 / Fax: 0171 401685

# POWERSCREEN CHIEFTAIN 600



VIBROVAGLIO

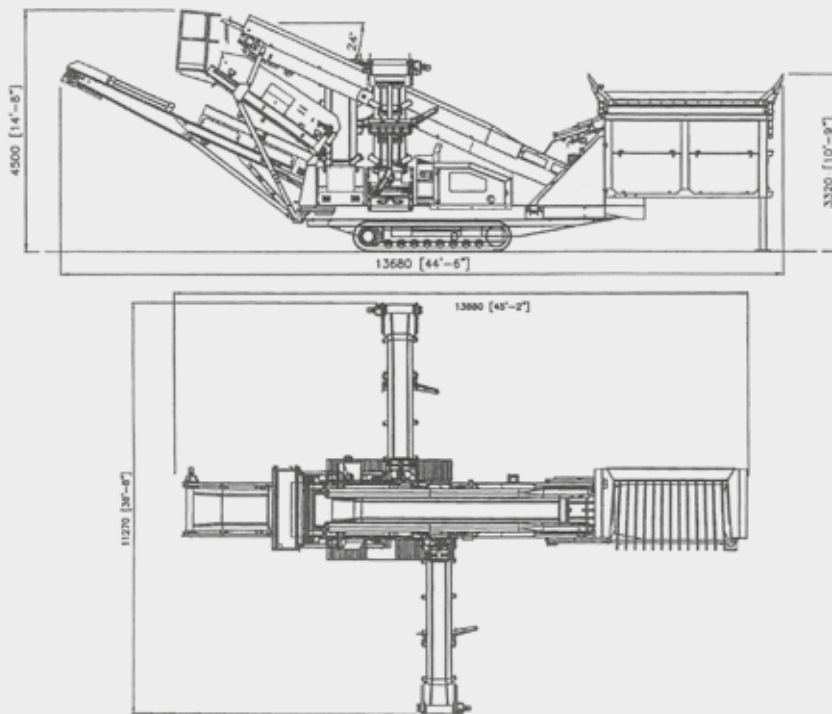

2 piani vibranti da: **2,9 mq**

Motore: **Deutz**

Peso: **150 quintali**

Larghezza di trasporto: **2,75 m**

Larghezza in fase di lavoro: **11,27 m**

Altezza di trasporto: **3,20 m**

Lunghezza: **13,68 m**

## OFFERTE NOLEGGIO

*Giornaliero*

*Settimanale*

*Mensile*

**A RICHIESTA**

Con intervento di un nostro tecnico specializzato per l'avviamento





NumeroVerde  
800-060303

# Massucco Costruzioni

web: [www.massuccocostruzioni.com](http://www.massuccocostruzioni.com)



mail: [info@massuccocostruzioni.com](mailto:info@massuccocostruzioni.com)



frantumatori  
demolitori



riciclo materiali  
da costruzione



VIBROVAGLIO

## POWERSCREEN CHIEFTAIN 600



Anytime // Anywhere // Anything

Via Genova, 122 - Cuneo // Tel. 0171 402735-401225 / Fax: 0171 401685

# POWERSCREEN WARRIOR 1400



VIBROVAGLIO

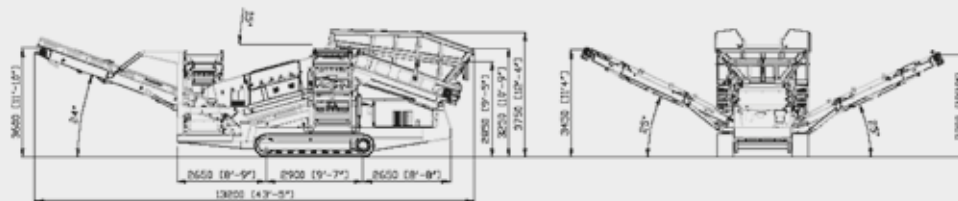
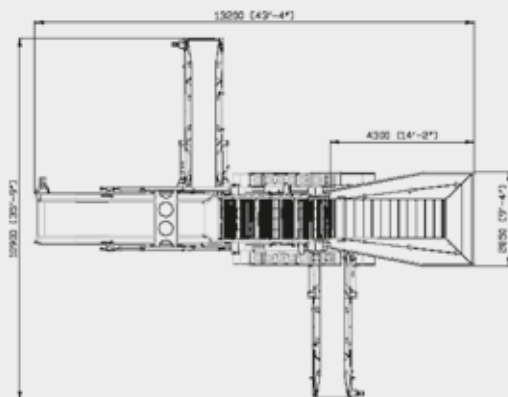

2 piani vibranti da: **4,7 mq**

Motore: **CAT**

Peso: **283 quintali**

Larghezza di trasporto: **2,75 m**

Larghezza in fase di lavoro: **10,90 m**

Altezza di trasporto: **3,75 m**

Lunghezza: **13,20 m**

## OFFERTE NOLEGGIO

*Giornaliero*

*Settimanale*

*Mensile*

**A RICHIESTA**

Con intervento di un nostro tecnico specializzato per l'avviamento





NumeroVerde  
800-060303

# Massucco Costruzioni

web: [www.massuccocostruzioni.com](http://www.massuccocostruzioni.com)  mail: [info@massuccocostruzioni.com](mailto:info@massuccocostruzioni.com) 

frantumatori  
demolitori

 riciclo materiali  
da costruzione

VIBROVAGLIO

## POWERSCREEN WARRIOR 1400



# POWERSCREEN CHIEFTAIN 1400



VIBROVAGLIO

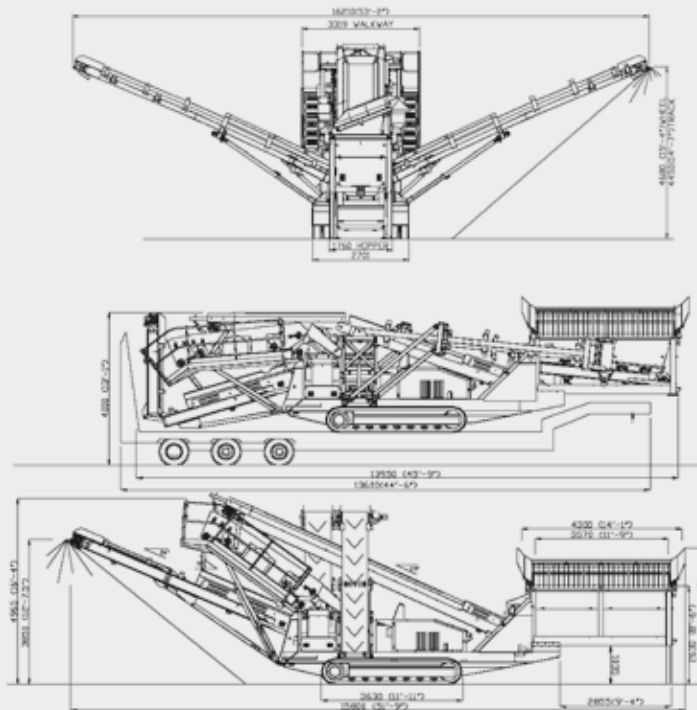

2 piani vibranti: **superiore da 4,8 mq**  
**inferiore da 4,6 mq**

Motore: **DEUTZ**

Peso: **252 quintali**

Larghezza di trasporto: **2,75 m**

Lunghezza di trasporto: **13,95 m**

Altezza di trasporto: **3,20 m**

Larghezza in fase di lavoro: **16,21 m**

Lunghezza in fase di lavoro: **15,80 m**

Altezza in fase di lavoro: **4,96 m**

## OFFERTE NOLEGGIO

*Giornaliero*

*Settimanale*

*Mensile*

**A RICHIESTA**

Con intervento di un nostro tecnico specializzato per l'avviamento



55  
anni  
1961-2016



NumeroVerde  
800-060303

# Massucco Costruzioni

web: [www.massuccocostruzioni.com](http://www.massuccocostruzioni.com)



mail: [info@massuccocostruzioni.com](mailto:info@massuccocostruzioni.com)



frantumatori  
demolitori



riciclo materiali  
da costruzione



VIBROVAGLIO

## POWERSCREEN CHIEFTAIN 1400



Anytime // Anywhere // **Anything**

Via Genova, 122 - Cuneo // Tel. 0171 402735-401225 / Fax: 0171 401685

# METSO ST352 // CINGOLATO



VIBROVAGLIO



2 piani vibranti da: **5,7 mq**

Motore: **Deutz**  
Potenza: **75 kW**

Peso: **275 quintali**

Larghezza di trasporto: **3,00 m**  
Altezza di trasporto: **3,20 m**  
Lunghezza di trasporto: **17,00 m**

## OFFERTE NOLEGGIO

*Giornaliero*  
*Settimanale*  
*Mensile*

**A RICHIESTA**

Con intervento di un nostro tecnico specializzato per l'avviamento



55  
anni  
1961-2016



NumeroVerde  
800-060303

# Massucco Costruzioni

web: [www.massuccocostruzioni.com](http://www.massuccocostruzioni.com)



mail: [info@massuccocostruzioni.com](mailto:info@massuccocostruzioni.com)



frantumatori  
demolitori

riciclo materiali  
da costruzione



VIBROVAGLIO

METSO  
ST352



Anytime // Anywhere // Anything

Via Genova, 122 - Cuneo // Tel. 0171 402735-401225 / Fax: 0171 401685

# TRANSPORTERS // CINGOLATO

## NASTRO TRASPORTATORE



Peso: **54,4 quintali**

Lunghezza di trasporto: **10,60 m**

Larghezza di trasporto: **2,48 m**

Altezza di trasporto: **2,90 m**

Altezza max di scarico: **7,00 m**

Altezza min di scarico: **5,90 m**

Altezza max di carico: **2,75 m**

### OFFERTE NOLEGGIO

*Giornaliero*

*Settimanale*

*Mensile*

**A RICHIESTA**

Con intervento di un nostro tecnico specializzato per l'avviamento



## CONDIZIONI GENERALI DI NOLEGGIO

- 1 > CONSEGNA E RICONSEGNA /** Il macchinario sarà consegnato franco magazzino della locatrice. I termini di consegna possono subire modifiche in conseguenza di eventuali imprevisti, o da eventuali esigenze di montaggio, controllo e messa a punto o da altre cause di forza maggiore. La locazione è esonerata da qualsiasi responsabilità ad obbligo in merito. Nel caso di trasporti speciali i permessi e le eventuali scorte debbono essere richiesti sotto la totale responsabilità del conduttore. Per consegne eventualmente convenute in luogo diverso dalle filiali della locatrice, la macchina viaggia a rischio, pericolo e responsabilità del conduttore. All'atto del ritiro del macchinario, il conduttore dovrà accertarne l'efficienza nonché la rispondenza agli usi ai quali lo desumerà con particolare divieto di apportare allo stesso modifiche e trasformazioni. Al termine della locazione, il macchinario dovrà essere riconsegnato franco magazzino della locatrice nelle stesse condizioni in cui è stato ricevuto, salvo il normale logorio connesso al suo appropriato impiego. Eventuali guasti ed usure eccedenti la norma verranno riparati a cura della locatrice e a spesa del conduttore, cui verrà dato avviso in merito.
- 2 > PROPRIETÀ DEL BENE LOCATO /** La macchina oggetto del presente atto è e rimane di esclusiva proprietà della locatrice. Qualora terzi esercitassero azioni giudiziarie, sequestri o atti esecutivi di qualsiasi genere sulla macchina oggetto del presente atto, il conduttore si obbliga: **a)** a far presente immediatamente ai terzi che esercitassero azioni di qualsiasi genere che la macchina è di esclusiva proprietà della locatrice; **b)** a darne immediata comunicazione alla locatrice.
- 3 > OSSERVANZA DI LEGGI E REGOLAMENTI /** Il conduttore osserverà le norme regolamentari e di legge applicabili per l'uso del macchinario con particolare riguardo alla legislazione antinfortunistica. È tassativamente escluso (e il conduttore si assume ogni conseguente responsabilità derivante dal mancato rispetto della presente norma) l'uso della macchina per operazioni improprie, e cioè non previste nel libretto di istruzioni consegnato al conduttore, o eseguite in modo non conforme alle stesse. Richiamiamo a titolo esemplificativo e non riduttivo: per piattaforme il sollevamento di materiali con ganci e funi in quanto la macchina è stata costruita e progettata essenzialmente per il sollevamento di persone ed è munita di libretto che l'ENPI rilascia per tali mezzi ad avvenuto collaudo. Il conduttore inoltre garantisce e si impegna, assumendosi ogni conseguente responsabilità ed onere che la macchina oggetto della locazione non sarà per tutta la durata della locazione stessa e comunque fino alla sua riconsegna alla locatrice in alcun caso utilizzata per la circolazione su strade di uso pubblico o aree ad esse equiparate.
- 4 > RESPONSABILITÀ /** Premesso che, come richiamato al suddetto punto 2, il macchinario è e rimane di proprietà della locatrice, e che esso non potrà essere dato dal conduttore in uso a custodia o ceduto a terzi e fermo il particolare quanto detto il conduttore assumerà, dal momento del ritiro alla riconsegna della locatrice, la piena responsabilità civile e penale per danni tutti che potranno essere arrecati a persone e cose in conseguenza dell'uso e della manutenzione del macchinario oggetto della locazione, restando la locatrice espressamente scaricata da qualsiasi responsabilità. Il conduttore espressamente riconosce che per tutta la durata della locazione a lui personalmente competerà ogni responsabilità anche nei confronti dell'ENPI, dell'Ispettorato del Lavoro, ecc. per qualunque infrazione alle norme di prevenzione vigente (con particolare riguardo al D.P.R. 164 del 07/01/1956) che potesse essere accertata in relazione all'impiego della macchina oggetto della locazione. Poiché la macchina è, e rimane intestata alla Società locatrice, sarà cura del conduttore, in occasione di eventuali visite dell'ENPI, Ispettorato del Lavoro ecc., di fare risultare il nome del conduttore come responsabile ai sensi di quanto precede. Il conduttore si assumerà altresì ogni rischio di trasporto, incendio, furto, deterioramento totale o parziale del macchinario predetto, qualunque ne sia la causa. **Il conduttore si obbliga ad assicurarsi per le garanzie R.C.T. Trasporto, incendio, furto, deterioramento totale e parziale del macchinario ceduto in noleggio.**
- 5 > LOCAZIONE A FREDDO /** La locazione si intende: a freddo esclusi cioè operatore, carburante, lubrificanti e materiali di consumo, ove non sia diversamente specificato. Il conduttore si impegna ad usare la macchina oggetto del presente atto con diligenza del buon padre di famiglia e in modo conforme alle prescrizioni della Casa Costruttrice, la macchina stessa sarà usata unicamente nel territorio previsto. Gli operatori che useranno la macchina, dovranno essere tecnicamente preparati per l'uso della medesima. I pagamenti dei canoni per tutta la durata della locazione devono essere alle scadenze pattuite, e ciò come condizione tassativa ed essenziale. La mancata disponibilità e il fermo della macchina per qualsiasi motivo e durata, non daranno diritto al conduttore a risarcimento danni.
- 6 > MANUTENZIONE E RIPARAZIONE /** La locatrice, direttamente o per tramite di Ditte ad essa convenzionate, fornirà al conduttore le prestazioni relative, con la possibile diligenza, ma restando sempre esclusa qualsiasi responsabilità a carico della locatrice per i tempi di fermo macchina. Il tutto in conformità di quanto segue:- restando a carico esclusivo del conduttore tutte le spese di trasporto, trasferta e ore di viaggio relative alla riparazione o sostituzione di parti che saranno riconosciute difettose. Ogni altra riparazione, imputabile a cause diverse dalle predette, e pattuite a carico del conduttore. Al conduttore compete la totale responsabilità per il corretto ed appropriato impegno della macchina e per il controllo della sua efficienza in ogni tempo, anche dopo interventi di manutenzione e riparazione. Se il macchinario viene usato in modo non conforme alle indicazioni della Casa, o se esso viene smontato e modificato o riparato, anche in parte, fuori dalle officine della locatrice o da parte di Ditte o di personale ad essa convenzionato, o se esso non viene fermato in tempo al verificarsi del difetto, le spese di riparazione sono a carico del conduttore.
- Sono altresì a carico del conduttore:**
- a)** le operazioni di manutenzione giornaliera (quali ad esempio il abboccamento e alla pulizia e l'ingrassamento della macchina, la pulizia e la sostituzione dei filtri, la verifica della densità dell'elettrolito e il abboccamento dell'acqua distillata nella batteria, ecc.) e i relativi materiali che dovranno essere dei tipi prescritti dalle Case costruttrici. (Fare riferimento libretto istruzioni);
  - b)** la manutenzione dei pneumatici o sostituzione in caso di rottura o tagli;
  - c)** la riparazione di guasti od usura dovuta a negligenza dell'uso improprie o sovraccarico del macchinario, al non aver fermato il macchinario immediatamente al verificarsi dei difetti;
  - d)** le lavorazioni o riparazioni necessarie ad eliminare usure eccedenti la norma.
- 7 > INADEMPIENZA /** Verificandosi inadempienze anche ad una sola di tutte le succitate Condizioni sia particolari che generali, il contratto di locazione si intende automaticamente risolto. Il locatore sarà tenuto alla immediata restituzione da ritirarla a mezzo dei suoi incaricati, ovunque essa si trovi senza formalità di procedura e senza limitazione alcuna.
- 8 > PERENTORIETÀ DI TERMINI E CLAUSOLE /** I termini e le clausole del presente atto si intendono perentori ed essenziali perché così vogliono le parti e perché altrimenti la locatrice e il conduttore non avrebbero stipulato il contratto.
- 9 > FORO COMPETENTE /** Per eventuali controversie o contestazioni che dovessero sorgere in merito alla locazione sarà competente il Tribunale di Torino.
- 10 > REGISTRAZIONE /** Poiché il presente si riferisce a prestazioni di servizio soggette ad IVA, verrà registrata a tassa fissa, ai sensi dell'art. 38 del D.P.R. 26/10/1973 n. 634.



Anytime // Anywhere // Anything



# Massucco Costruzioni

linguagdesign.it | 2018



*Sede legale:*

Via Genova, 122 - 12100 Cuneo (Italy)

Tel: +39 **0171 401225 - 402735**

Fax: +39 **0171 401685**

*Impianto di produzione inerti e ritiro macerie edili:*

Via Chiusa Pesio, 25 - 12081 Beinette (CN)

Tel / Fax: +39 **0171 385982**



NumeroVerde  
**800-060303**

info@massuccocostruzioni.com 

www.massuccocostruzioni.com 

